

BEDIENUNGSANLEITUNG PLATTINI PRO

Funktionsbeschreibung:

Der PLATTINI PRO ist ein elektrischer Vakuumsauger, der zum Bewegen und Installieren von Objekten wie Fliesen, Pflastersteinen, Glas und Möbeln verwendet wird. Der PLATTINI PRO verfügt über einen adaptiven Arbeitsmodus, der verschiedene Druck-Start-Stopp-Bereiche (maximaler Stopp-Unterdruck ist -65 kPa) entsprechend den verschiedenen, angesaugten Materialien einstellen kann. Der eingebaute elektronische Drucksensor des PLATTINI PRO kann einen maximalen Unterdruck von -82 kPa erzeugen. Der eingebaute elektronische Drucksensor erkennt den Unterdruckwert im Inneren des Saugers und regelt diesen mit einer automatischen Start-/Stopp-Funktion.

Der PLATTINI PRO ist für trockene, leicht feuchte, raue und leicht poröse Materialien konstruiert. Der PLATTINI PRO ist nicht zum Klettern oder zur Fixierung des menschlichen Körpers gedacht. Die Zweckentfremdung zum Klettern oder zu anderen unbeabsichtigten Zwecken kann zu Verletzungen oder zum Tod führen.

Hinweis: Es wird nicht empfohlen, Objekte zu heben/zu fixieren, welche aus dichten, stark porösen, weichen/flexiblen und zerbrechlichen Materialien bestehen, wie einfache Kartons, Styroporboxen, trocken gegossene Pflastersteine, gepresster Sand oder Beton in schlechter Qualität.

Lieferumfang:

- 1 x Saugheber
- 2 x Schaumstoff-Ring
- 1 x Ladegerät
- 4 x Filterpads
- 1 x Transport-Box
- 1 x Bedienungsanleitung

Technische Daten:

Produktabmessung in mm (LxBxH)	282*190*188 mm
Nettogewicht (kg)	1,72 kg
Akku-Batteriespannung	12VDC 4500mAh Li-Ion
Akku-Batteriekapazität	4500 mAh
Nennleistung	15W
Ladeingangsspannung	100-240VAC 50/60Hz 12.6V DC2A
Betriebszeit (nach Arbeitsbeginn)	Bis zu 24 Stunden
Betriebstemperatur	0°C-60°C (30°F-140°F)
Maximale Belastung (horizontale Hubkraft)	200 kg
Maximale Belastung (vertikale Hubkraft)	100 kg
Ladeanschluss	DC

Referenz für die Einstellung des Druckwerts:

Die folgenden Werte dienen nur als Anhaltspunkte. Die konkrete Anwendung hängt von der tatsächlichen Situation ab.

Material	Druckwerteinstellung
Glatte Oberflächen aus Glas/porösem Stein/Metall	-65 kPa — -80 kPa
Oberflächenrauheit beträgt ≤ 5 mm bei nicht porösem Stein/Beton/Metall	-55 kPa — -70 kPa
Leicht poröser Stein/Holz mit glatter Oberfläche	-35 kPa — -50 kPa
Oberflächenrauheit beträgt ≤ 5 mm bei leicht porösem Stein/Holz/Trockenbau usw.	-20 kPa — -40 kPa

Ansauggewicht:

Bei den folgenden Materialien handelt es sich um nicht-poröse Materialien. Die angegebenen Laborwerte dienen nur als Referenz (siehe Tabelle unten).

Material	Horizontale Ansaugung (kg)	Unterdruckwert	Vertikale Ansaugung (kg)	Unterdruckwert
Glas	200 kg	-80 kPa	100 kg	-80 kPa
Fliesen	200 kg	-80 kPa	100 kg	-80 kPa
Metall	150 kg	-80 kPa	110 kg	-80 kPa
Stein mit grober Oberfläche	150 kg	-80 kPa	90 kg	-80 kPa
Holz	120 kg	-80 kPa	90 kg	-80 kPa

Produktabmessung außen (mm):

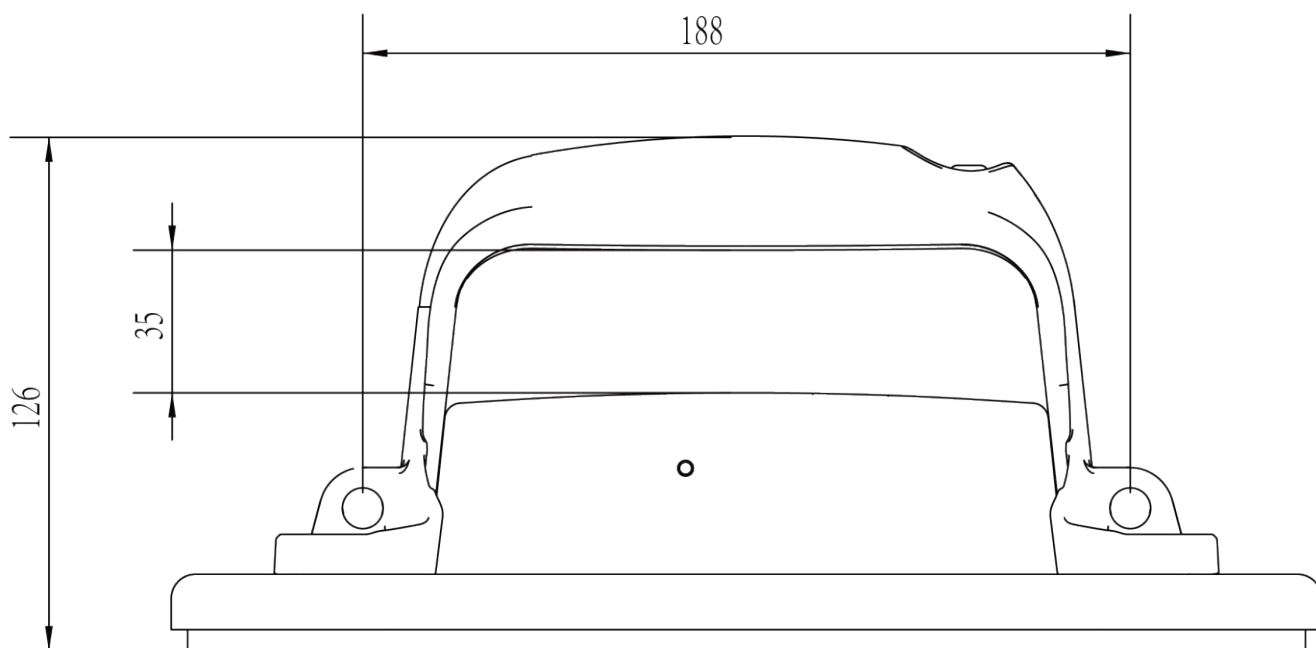
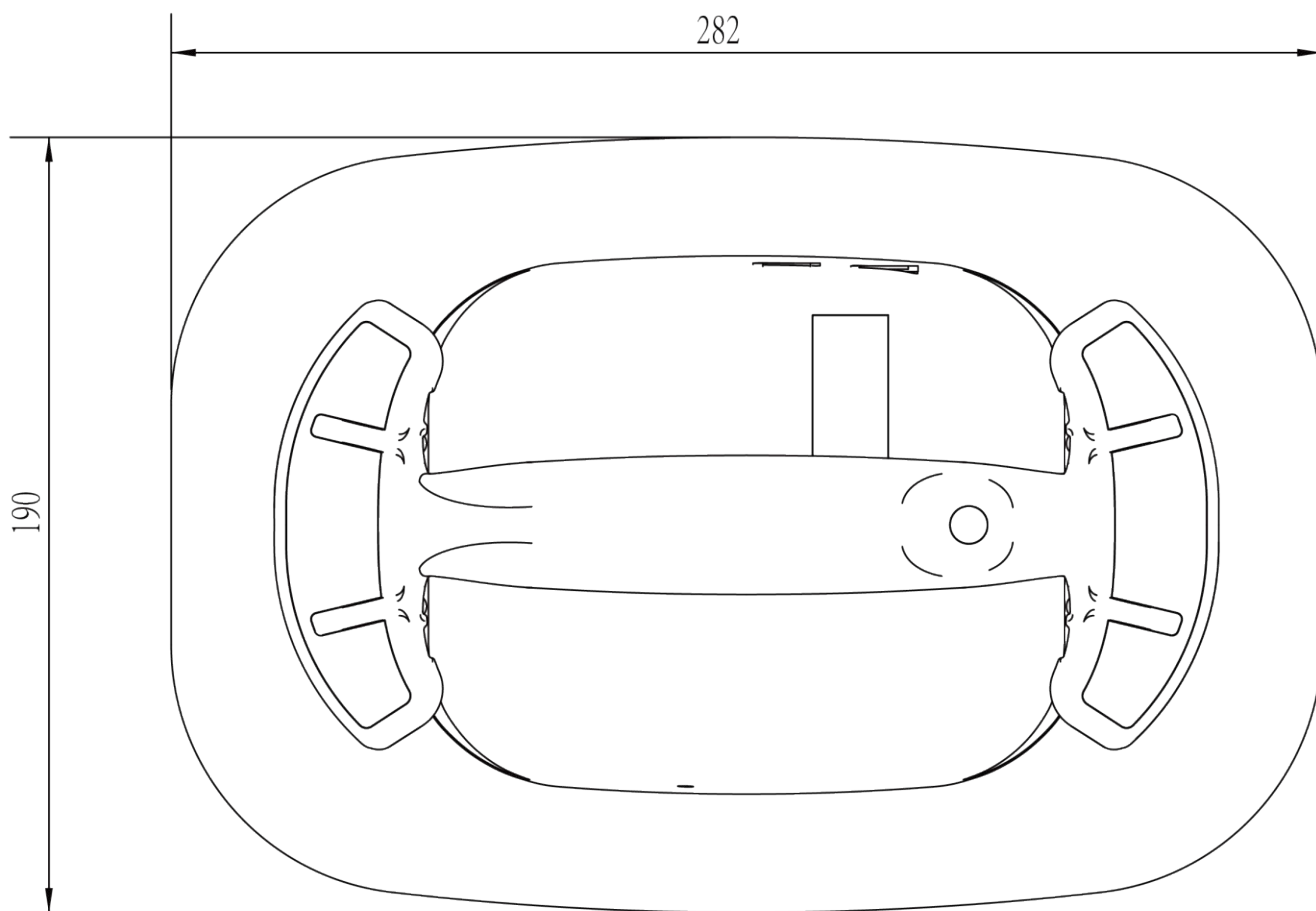

Funktionsschema:

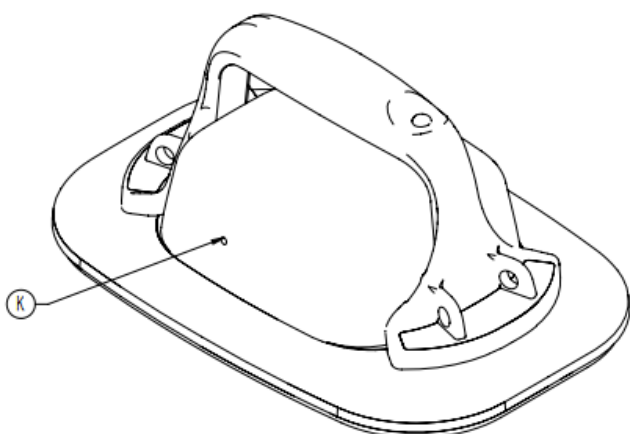
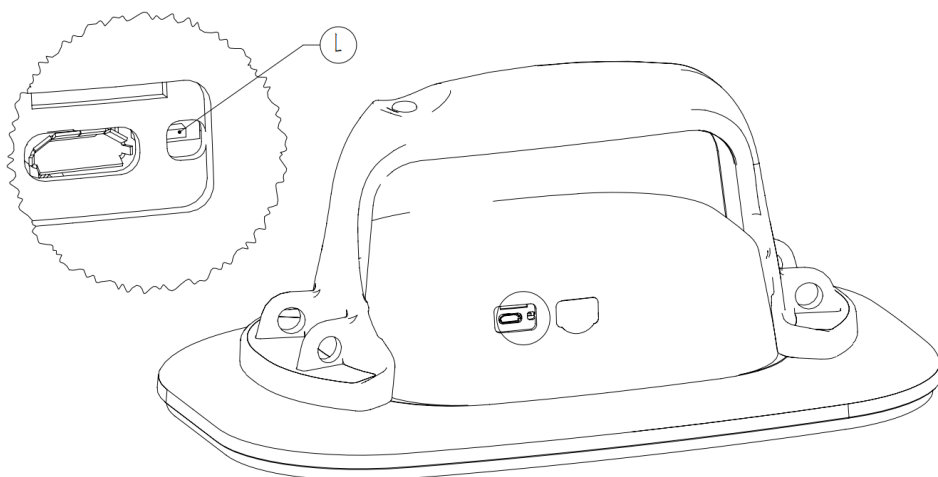
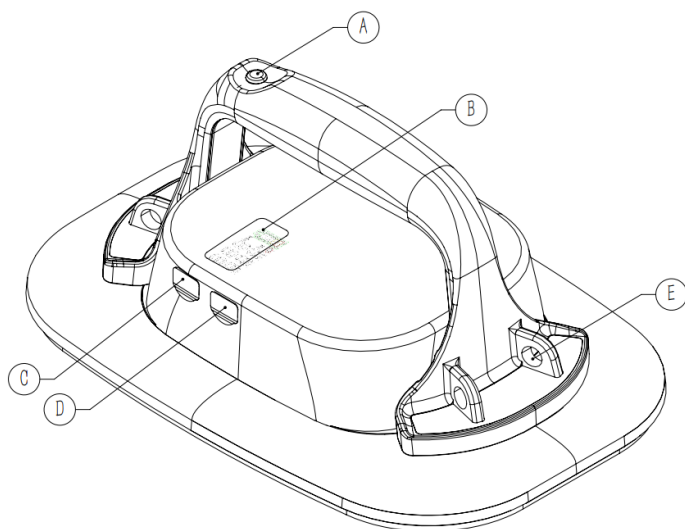

A: Ein-/Ausshalter B: Digitaldisplay

D: Ladeanschluss E: Hakenbefestigung

K: Abluft-/ Entwässerungsöffnung

C: Anschluss zur Mehrfachschaltung

L: Druckeinstellknopf

Schematische Display-Darstellung:

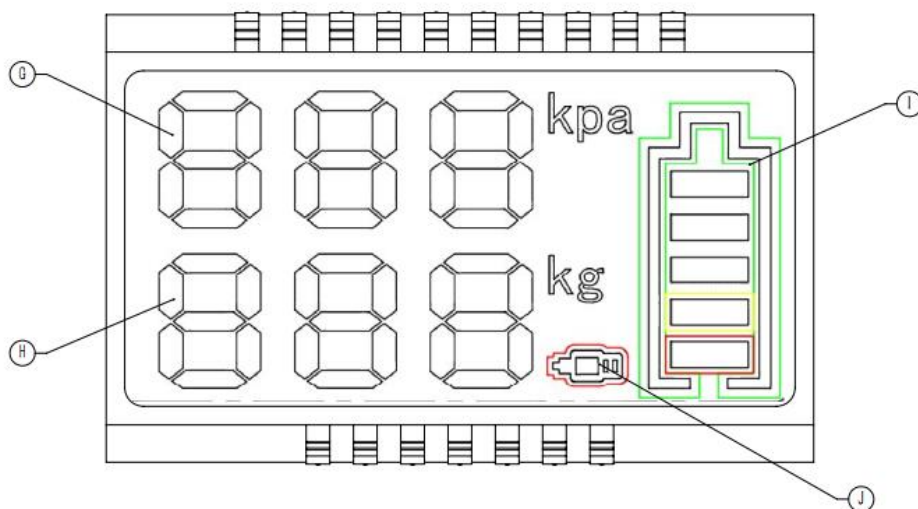

G: Druckwertanzeige

H: Anzeige des Hebegewichts

I: Anzeige Batteriestand

J: Ladeanzeige

Erweiterte Schalterfunktion:

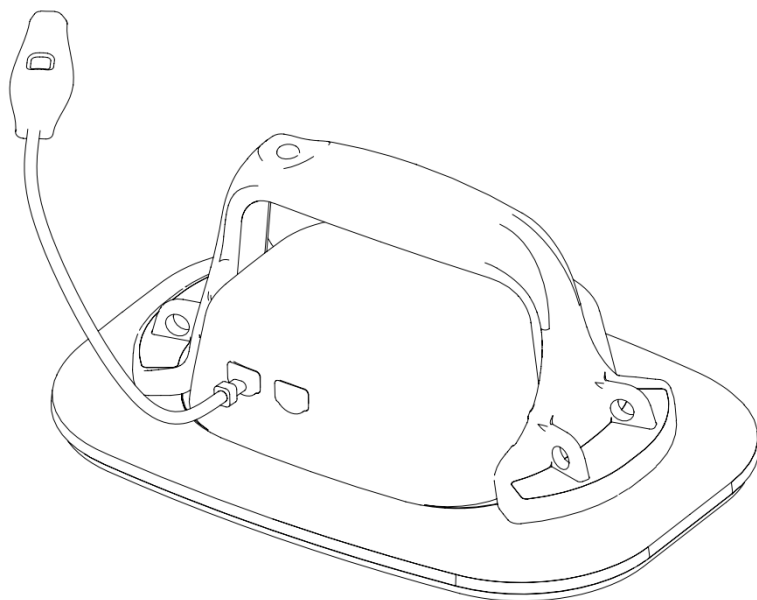

Vertikale Saugheber-Fixierung:

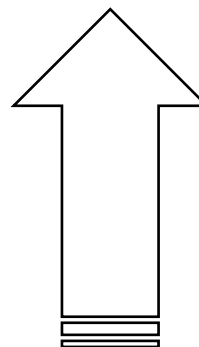
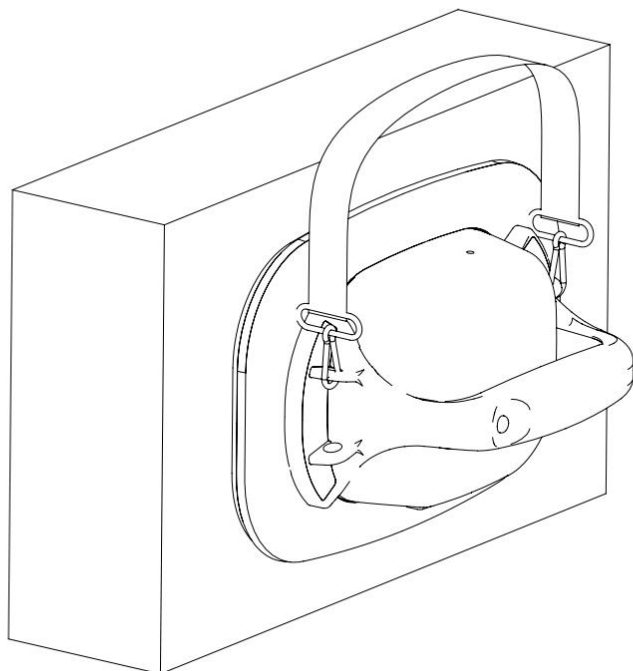

Anheben

Horizontale Saugheber-Fixierung:

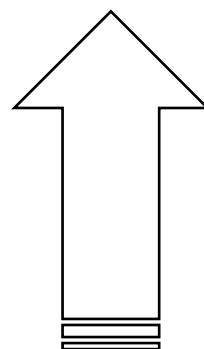
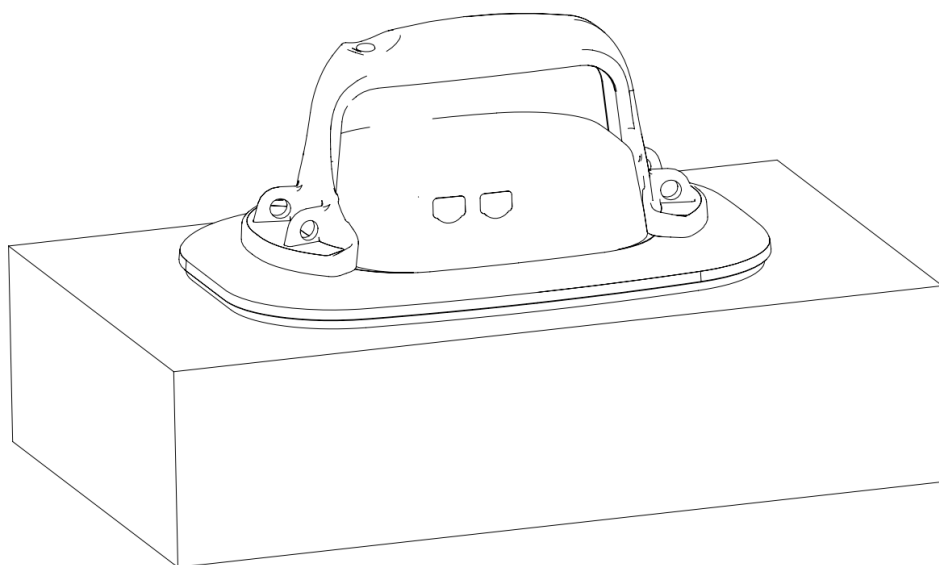

Anheben

Funktionsanweisung:

- Das Vakuum auf der Adsorptionsfläche wird durch die batteriebetriebene Vakuumpumpe abgesaugt. Dadurch saugt sich der Saugheber auf der glatten Oberfläche der Materialien wie Marmor, Stahl, Holz und Glas fest. Die Kontaktfläche des Saugnapfes besteht aus einem hochfesten, verschleißfesten Schaumstoffring als Dichtung, welcher raue Oberflächen und unregelmäßige Oberflächenebenen ausgleichen kann.
- Der Benutzer kann den Druckwert des Saughebers je nach Materialart selbst einstellen.
- Anhand des Displays lässt sich bei Gebrauch der aktuelle Druckwert, der Batteriestand und das zu hebende Gewicht erkennen. Ein eventueller Druckverlust kann dadurch schnell erkannt werden.
- Das Produkt verfügt über eine Entwässerungsfunktion. Sobald der Saugheber auf Wasser oder eine andere Flüssigkeit auf der angesaugten Oberfläche stößt, wird diese durch die Abluft-/Entwässerungsöffnung (K) an der Seite des Saughebers abgelassen. Der Saugheber wird dadurch gegen Feuchtigkeit geschützt und die Lebensdauer des Produkts verlängert sich. Ebenso wird der Saugheber vielseitiger einsetzbar, da Oberflächen nicht getrocknet werden müssen.
- Druckeinstellung: Drücken Sie den Druckeinstellknopf (L) etwa 3 Sekunden lang und warten Sie, bis die Druckwertanzeige (G) auf dem Digitaldisplay (B) blinkt. Drücken Sie nun den Ein-/Ausschalter (A) erneut, um den Druckbereich einzustellen. Stellen Sie die gewünschten Parameter ein und warten Sie, bis die Druckwertanzeige (G) aufhört zu blinken (3-5 Sekunden). Die Parameter sind so automatisch gespeichert.
- Inbetriebnahme: Drücken Sie den Ein-/Ausschalter (A) 3 Sekunden lang, um das Gerät zu starten. Nachdem das Gerät gestartet wurde, drücken Sie den Ein-/Ausschalter (A), um die Adsorptionsarbeit zu beginnen. Die Vakuumpumpe stoppt automatisch, sobald der eingestellte Druck erreicht ist.

Hinweis:

- Nach jedem Gebrauch sollten Sie die Maschine und insbesondere den Gummisaugnapf mit einem trockenen Tuch reinigen, um die Ansammlung von Staub und Schmutz zu vermeiden. Vermeiden Sie die Verwendung von Lösungsmitteln, die das Material beschädigen könnten.
- Verwenden Sie den mitgelieferten Tragekoffer zur Aufbewahrung, um Schäden zu vermeiden.
- Bewahren Sie die Maschine an einem trockenen Ort auf.
- Laden Sie die Maschine täglich bei häufiger Verwendung. Bei längerem Nichtgebrauch wird empfohlen, sie mindestens einmal im Monat zu laden.

Ladevorgang:

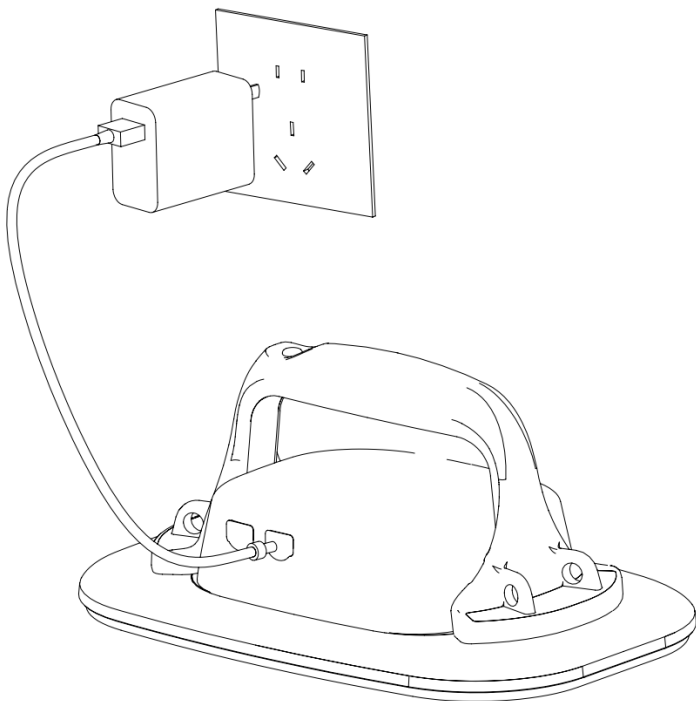

Schaumstoff-Ring ersetzen:

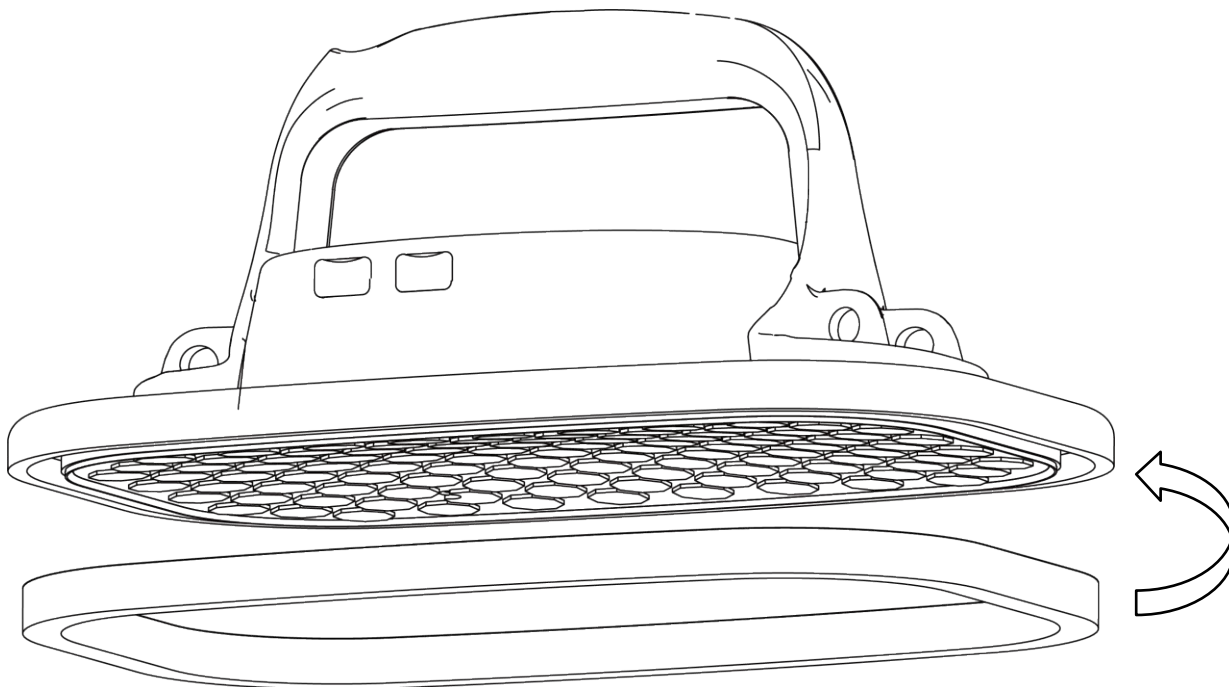

Austausch Filterpad:

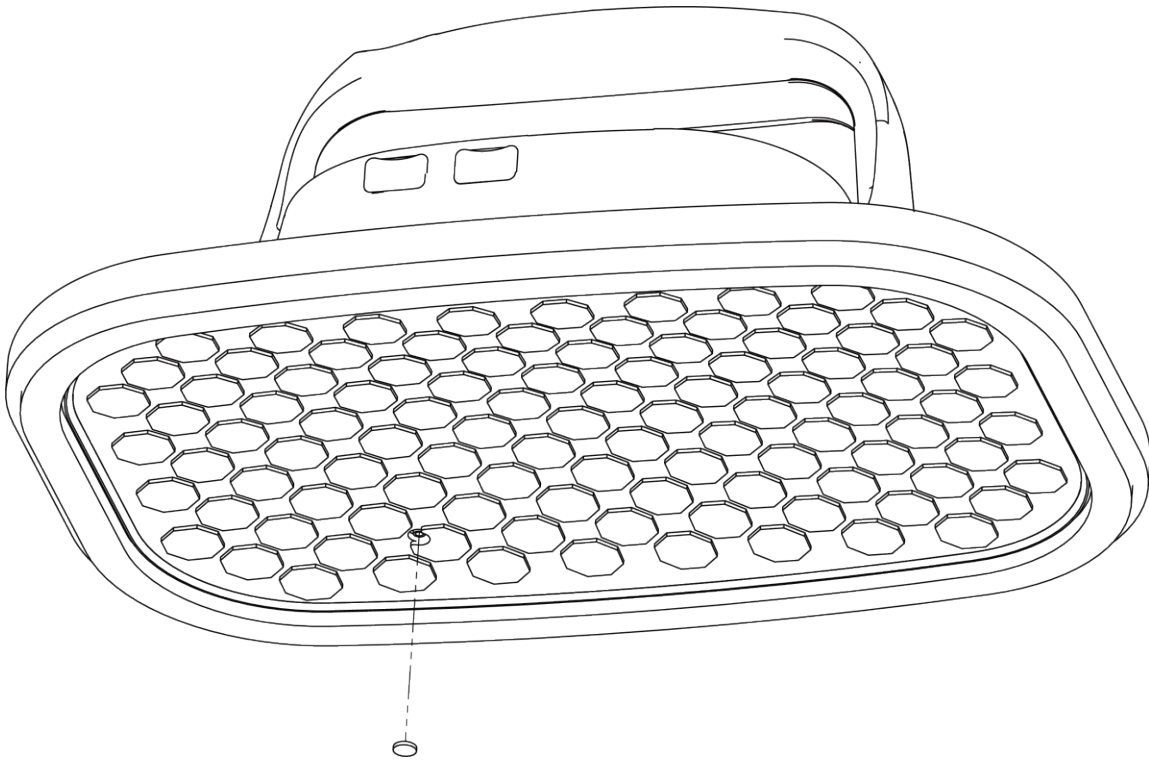

Explosionszeichnung:

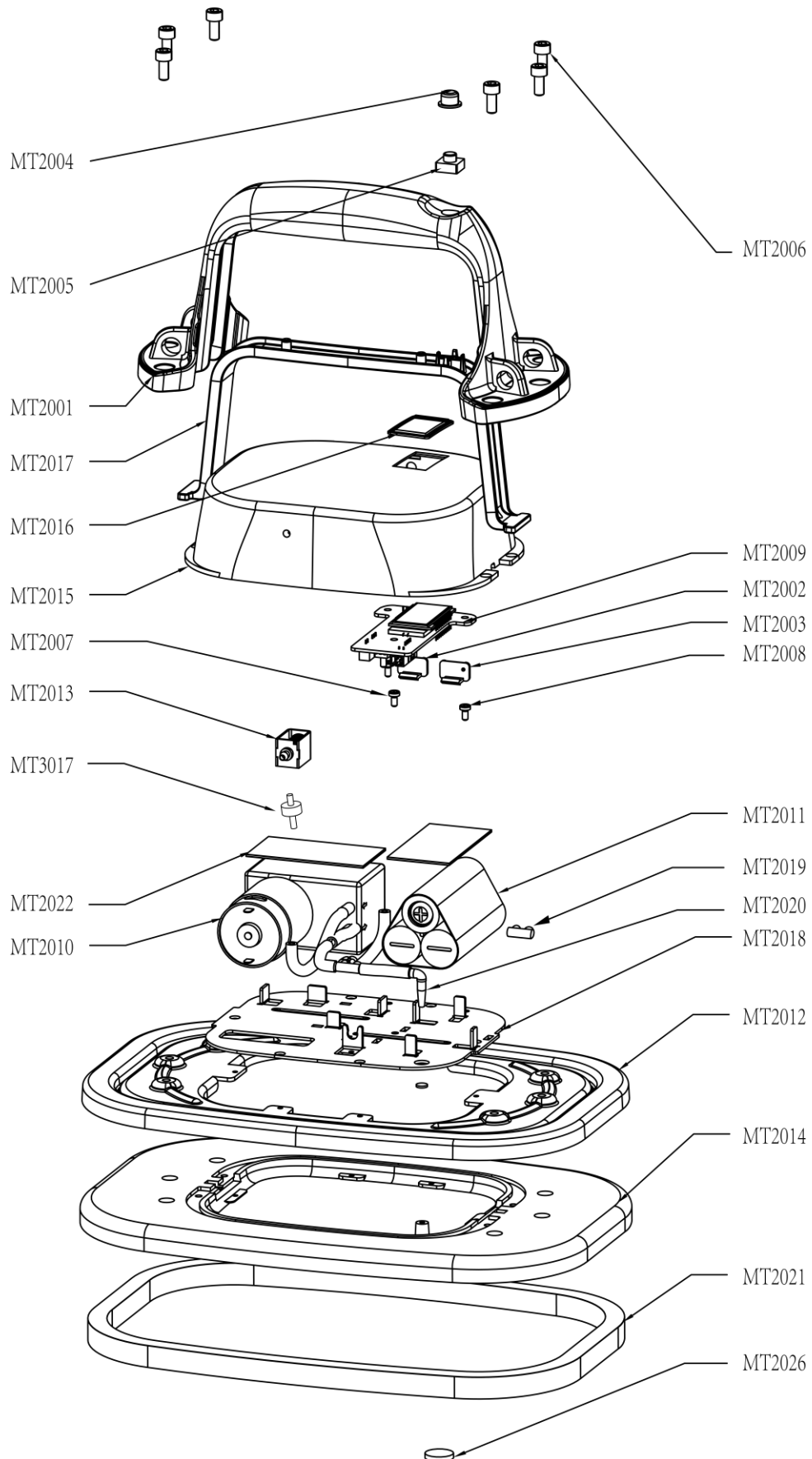

Stückliste:

Artikelnummer	Ersatzteil	Artikelnummer	Ersatzteil
MT2001	Handgriff	MT2015	Kunststoffgehäuse
MT2002	Silikonkappe für Anschluss zur Mehrfachschtaltung	MT2016	Digitaldisplay
MT2003	Silikonkappe für Ladeanschluss	MT2017	Innenschale Handgriff
MT2004	Silikonkappe für Schalter	MT2018	Kunststoffboden
MT2005	Ein-/ Ausschalter	MT2019	Vier-Wege-Rohr aus Kunststoff
MT2006	Schraube M5*10	MT2020	Vierkantrohr aus Kunststoff
MT2007	Schraube M3*5	MT2021	Schaumstoff-Ring
MT2008	Schraube M3*8	MT2022	Schockabsorbierende Baumwolle für die Pumpe
MT2009	Leiterplatte	MT2026	Filterpad
MT2010	Pumpe	MT3017	Ein-Wege-Ventil
MT2011	Akku-Batterie		
MT2012	Rahmen für Sauger		
MT2013	Magnetventil		
MT2014	Gummiteller		

Sicherheitsvorkehrungen:

- Tragen Sie beim Gebrauch des Gerätes immer geeignete Schutzausrüstung.
- Das Gerät ist spritzwassergeschützt. Benutzen Sie dieses Gerät dennoch nicht unter extrem nassen Bedingungen um Stromgefahr zu vermeiden. Das Gerät darf nicht unter Wasser eingesetzt werden.
- Halten Sie die Maschine während des Betriebs von Kindern und Haustieren fern.
- Achten Sie beim Wechsel des Akkus oder bei der Wartung darauf, dass das Gerät ausgeschaltet und vom Stromnetz getrennt ist, um Verletzungen oder elektrische Schläge zu vermeiden.

Fehlerbehebung:

- Wenn die Maschine nicht startet, stellen Sie sicher, dass der Akku vollständig geladen und korrekt eingesetzt ist.
- Bei unzureichender Saugkraft überprüfen Sie den Saugnapf auf Verunreinigungen und Beschädigungen.
- Wenn Sie ungewöhnliche Vibrationsmuster feststellen, kontaktieren Sie den PLATTINI-Kundensupport.

Garantieinformation:

Der PLATTINI PRO wird mit einer 1-jährigen Herstellergarantie ausgeliefert, die Material- und Verarbeitungsfehler abdeckt. Diese Garantie deckt keine Schäden ab, die durch unsachgemäßen Gebrauch, Unfälle oder normalen Verschleiß entstanden sind. Für vollständige Garantiedetails besuchen Sie unsere Webseite oder kontaktieren Sie den Kundensupport.

Entsorgungshinweis:

Entsorgung von Elektrogeräten: Alte Elektrogeräte sind getrennt vom Hausmüll über kommunale Sammelstellen zu entsorgen. Bitte beachten Sie die lokalen Bestimmungen zur Wiederverwertung und Entsorgung elektronischer Produkte.

Entsorgung von Lithium-Ionen-Batterien: Nicht im Hausmüll entsorgen. Gebrauchte Batterien sind an Sammelstellen für Batterie-Recycling abzugeben.